

Ficha técnica :

ME 315



Características técnicas			Métrico
1.1	Fabricante		Manitou
1.2	Nombre del modelo		ME 315
1.3	Fuente de alimentación		Eléctrico
1.4	Tipo de operario		Sentado
1.5	Capacidad de elevación máx.	Q	1500 kg
1.6	Centro de gravedad de la carga	c	500 mm
1.8	Distancia de carga, centro del eje motor a la horquilla	x	355 mm
1.9	Distancia entre ejes	y	1250 mm
Weight			
2.1	Peso de servicio		2860 kg
2.2	Carga en el eje delantero (con carga) / trasero (con carga)		3600 kg / 560 kg
2.3	Carga en el eje delantero en vacío / eje trasero en vacío		1350 kg / 1510 kg
Neumáticos			
3.1	Equipamientos de rueda		PPS
3.2	Medidas ruedas delanteras		18 x 7 - 8
3.3	Medidas ruedas traseras		15 x 4.5 - 8
3.5	Número de ruedas delanteras / traseras		2 / 1
3.5.2	Número de ruedas motoras		2
3.6	Vía delantera	b10	910 mm
3.7	Calibre rueda trasera	b11	175 mm
Dimensiones			
4.1	Basculación de mástil hacia delante (grad) / atrás (grad)	α / β	15 / 15
4.7	Altura protección operador (cabina)	h6	2040 mm
4.8	Altura del asiento	h7	1000 mm
4.12	Altura enganche del remolque	h10	500 mm
4.19	Longitud total	l1	2860 mm
4.20	Longitud hasta cara de las horquillas	l2	1790 mm
4.21	Anchura total	b1	1086 mm
4.22	Sección de horquillas / Anchura de horquillas / Largo de las horquillas	s / e / l	100 mm x 1150 mm / 35 mm
4.23	Tablero portahorquillas según norma DIN 15173 A/B		2A
4.24	Anchura del tablero portaheramientas	b3	1000 mm
4.32	Distancia al suelo en el centro de la distancia entre ejes	m2	100 mm
4.33	Anchura del pasillo para palés 1.000 x 1.200 en transversal	Ast	3138 mm
4.34	Anchura de la calle con palet de 800 x 1200 longitudinal	Ast	3262 mm
4.36	Radio de giro interior	b13	0 mm
4.35	Radio de giro	Wa	1452 mm
Rendimiento			
5.1	Velocidad de desplazamiento (con carga / en vacío)		16 km/h / 16 km/h
5.2	Velocidad de elevación (con carga / en vacío)		0.40 m/s / 0.47 m/s
5.3	Velocidad de bajada con carga / en vacío		0.46 m/s / 0.45 m/s
5.7	Pendiente con carga / en vacío		16 % / 18 %
5.10	Freno de servicio		Baño de aceite
Motor			
6.1	Number of drive motor / Potencia del motor de desplazamiento (S2 60 min)		2 / 4.75 kW
6.2	Calificación del motor de elevación en S3 15 %		8.60 kW
6.3	Batería según DIN 43531/35/36 A, B, C		DIN43531 A
6.4	Batería / Capacidad de la batería		48 V / 460 Ah
6.6	Consumo de energía		4.30 kW/h
Varios			
8.1	Tipo de unidad motriz		Electrónico
8.2	Presión hidráulica de trabajo para accesorios		155 bar
8.3	Caudal de aceite para accesorio		35 l/min
8.4	Nivel acústico medio en el oído del conductor medido/garantizado		< 70 dB(A)

Diagrama dimensional

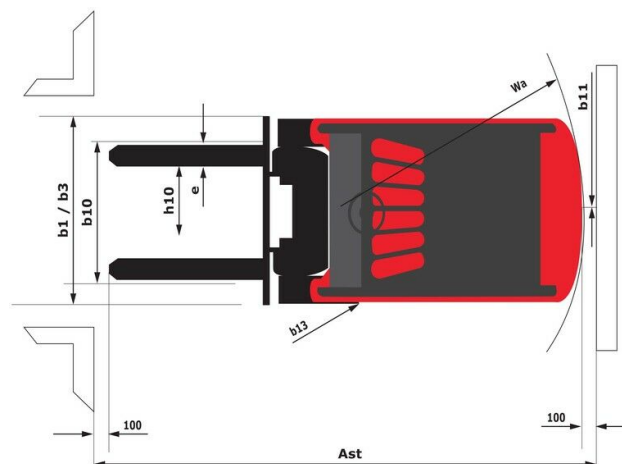
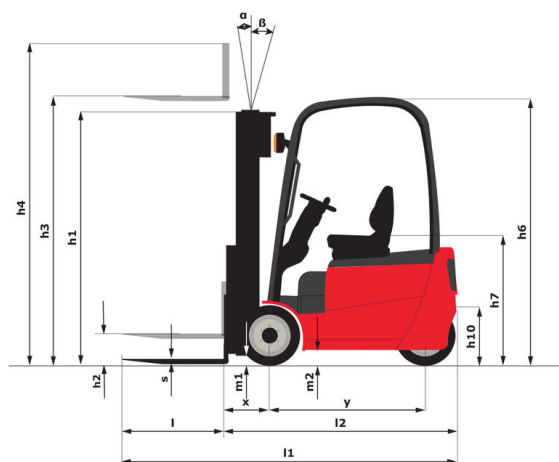

Características de los mástiles y capacidad residual

Dúplex de visibilidad completa		FVD 27	FVD 30	FVD 33	FVD 36	FVD 40	FVD 43	FVD 45
h2 - Elevación libre	mm	145	145	145	145	145	145	145
h1 - Altura del mástil en posición baja	mm	1845	1995	2145	2295	2545	2710	2820
h3 - Altura de elevación	mm	2700	3000	3300	3600	4000	4300	4500
h4 - Altura con mástil desplegado	mm	3265	3565	3865	4165	4565	4865	5065
α / β - Inclinación del mástil (delantero / trasero)	°	5.50 / 6	5.50 / 6	5.50 / 6	5.50 / 6	3.50 / 5	3.50 / 5	3.50 / 5
Capacidad residual sin accesorios (Diagrama de carga industrial)	kg	1500	1500	1500	1500	1500	1450	1400
Capacidad residual con desplazamiento transversal integrado (gráfico de carga industrial)	kg	1500	1500	1500	1500	1500	1450	1400
Capacidad residual desplazamiento transversal enganchado (Diagrama de carga industrial)	kg	1500	1500	1500	1450	1400	1350	1300
Altura a capacidad máx. horquillas estándar	mm	2700	3000	3300	3600	4000	4000	4000
Altura a máxima capacidad con desplazamiento lateral integrado	mm	2700	3000	3300	3600	4000	4000	4000

Dúplex de elevación libre		FLD 27	FLD 30	FLD 33	FLD 36	FLD 40
h2 - Elevación libre	mm	1260	1410	1560	1710	1960
h1 - Altura del mástil en posición baja	mm	1845	1995	2145	2295	2545
h3 - Altura de elevación	mm	2700	3000	3300	3600	4000
h4 - Altura con mástil desplegado	mm	3295	3595	3895	4195	4595
α / β - Inclinación del mástil (delantero / trasero)	°	5.50 / 6	5.50 / 6	5.50 / 6	5.50 / 6	3.50 / 5
Capacidad residual a altura máxima	kg	1500				
Capacidad residual sin accesorios (Diagrama de carga industrial)	kg	1500	1500	1500	1500	1500
Capacidad residual con desplazamiento transversal integrado (gráfico de carga industrial)	kg	1500	1500	1500	1500	1500
Capacidad residual desplazamiento transversal enganchado (Diagrama de carga industrial)	kg	1500	1500	1500	1450	1400
Altura a capacidad máx. horquillas estándar	mm	2700	3000	3300	3600	4000
Altura a máxima capacidad con desplazamiento lateral integrado	mm	2700	3000	3300	3600	4000

Tríplex de elevación libre		FLT 40	FLT 43	FLT 45	FLT 48	FLT 50	FLT 55	FLT 60	FLT 65
h2 - Elevación libre	mm	1325	1425	1490	1590	1655	1825	2010	2010
h1 - Altura del mástil en posición baja	mm	1910	2010	2075	2175	2240	2410	2625	2840
h3 - Altura de elevación	mm	4000	4300	4500	4800	5000	5500	6000	6500
h4 - Altura con mástil desplegado	mm	4595	4895	5095	5395	5595	6095	6625	7170
α / β - Inclinación del mástil (delantero / trasero)	°	3.50 / 5	3.50 / 5	3.50 / 5	3.50 / 5	3.50 / 5	3.50 / 5	3.50 / 5	3.50 / 5
Capacidad residual sin accesorios (Diagrama de carga industrial)	kg	1400	1350	1350	1300	1250	1150	1000	800
Capacidad residual con desplazamiento transversal integrado (gráfico de carga industrial)	kg	1400	1350	1350	1300	1250	1150	1000	800
Capacidad residual desplazamiento transversal enganchado (Diagrama de carga industrial)	kg	1300	1250	1250	1200	1150	1050	900	700